

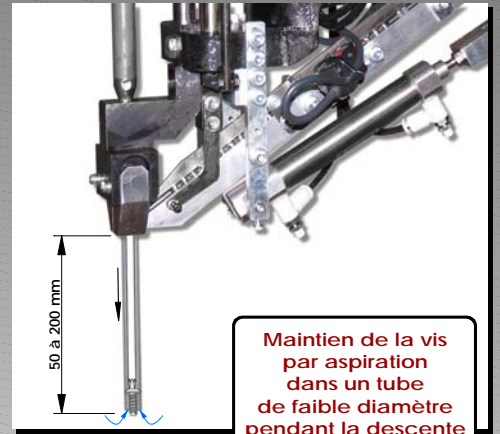

SM40 Broche de vissage totalement autonome avec alimentation automatique de vis à balancier intégrée.

L'unité de vissage **SM40** est composée :

- ▶ du support avec course d'approche et de vissage
 - ▶ de la visseuse électrique ou pneumatique
 - ▶ de l'automate de contrôle
 - ▶ et de l'alimentation automatique de vis
- Elle est prévue pour se situer sur les lignes d'assemblage automatique, le vissage se fait à la verticale.

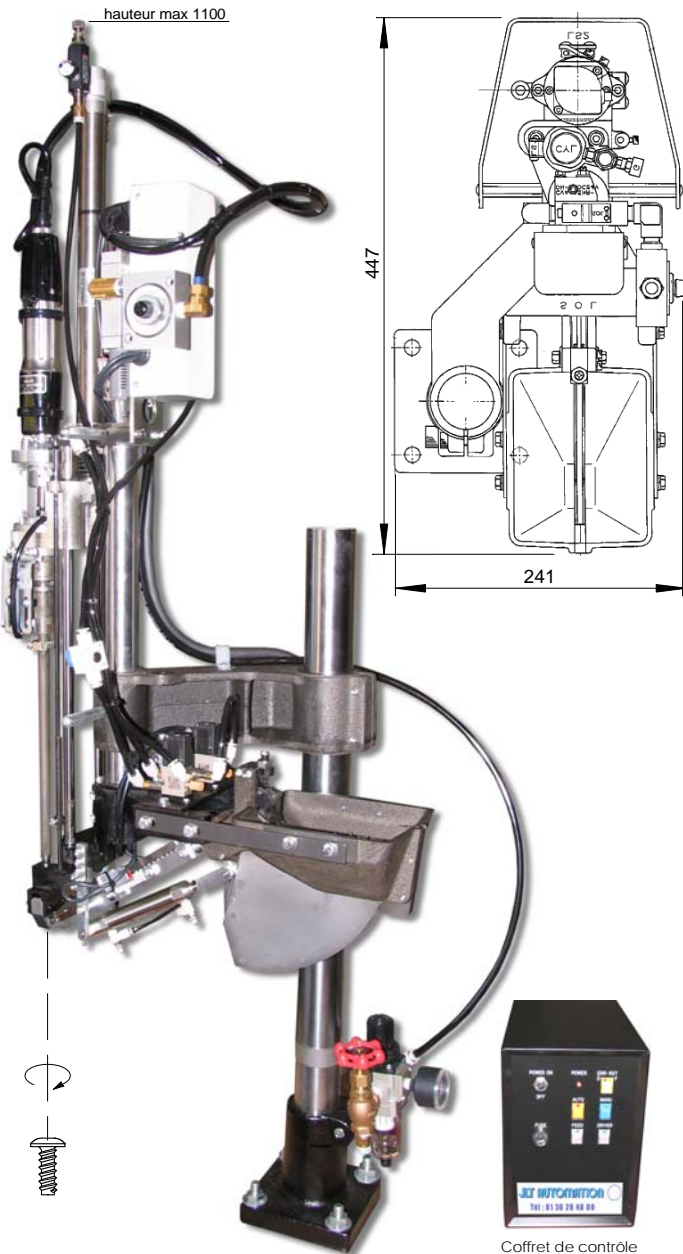

Caractéristiques	
Ø, L Vis	M2 à M4, Long 20 mm maxi
Couple de serrage	0.3 à 2.90 N.m
Moteur	Electrique ou pneumatique
Course maxi	200 mm
E/S	Vissage mauvais, Hauteur vissage
Alimentation électrique	220 V monophasé / 100 W
Alimentation pneumatique	4 bars
Poids support + moteur	24 kg

DESSINE : B. GRIFFON

ECHELLE :

PLAN N° FICHES \ SM40.DRW

VERIFIE :

FORMAT : A4

TITRE:

MODIFICATIONS :

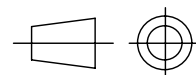

BROCHE DE VISSAGE SM 40
Encombrement et Caractéristiques

DATE : 09/2006

Ce document est la propriété de JLT AUTOMATION
Il ne peut être reproduit et / ou communiqué sans autorisation